

第64回国民体育大会バレーボール競技中国ブロック大会
成年男女組合せ

【期日】平成21年8月22日(土)~23日(日)

【会場】松江市立鹿島総合体育館 ニューウェーブ
A・B・Cコート...メインアリーナ
Dコート ...サブアリーナ

1 成年男子6人制

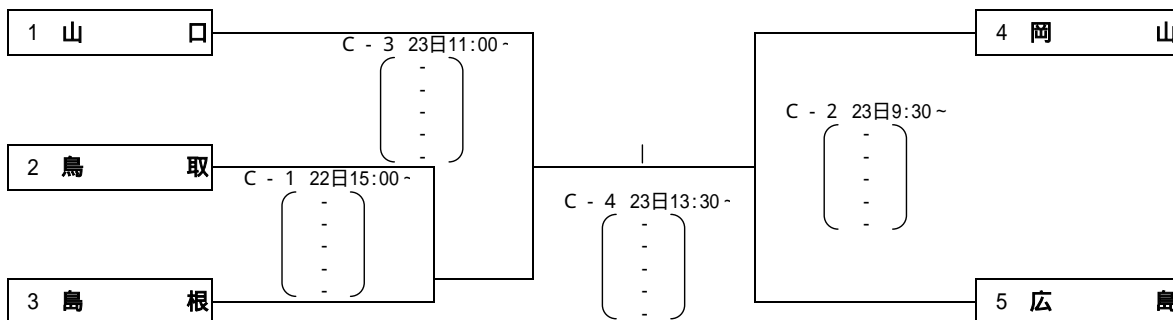

2 成年女子6人制

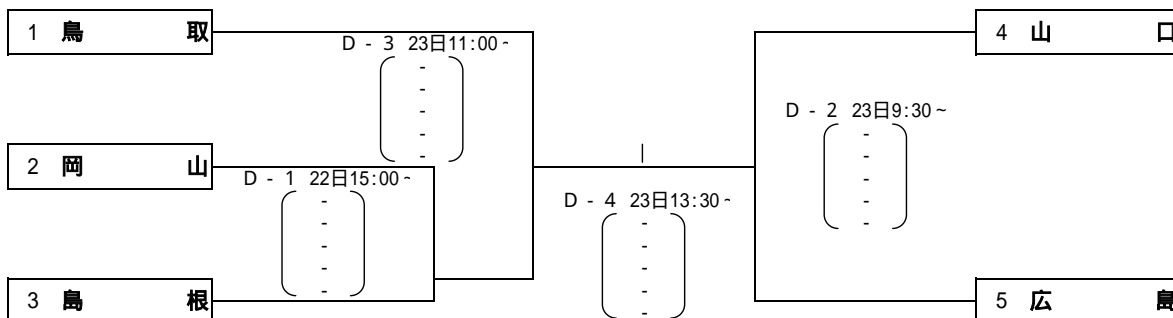

3 成年男子9人制

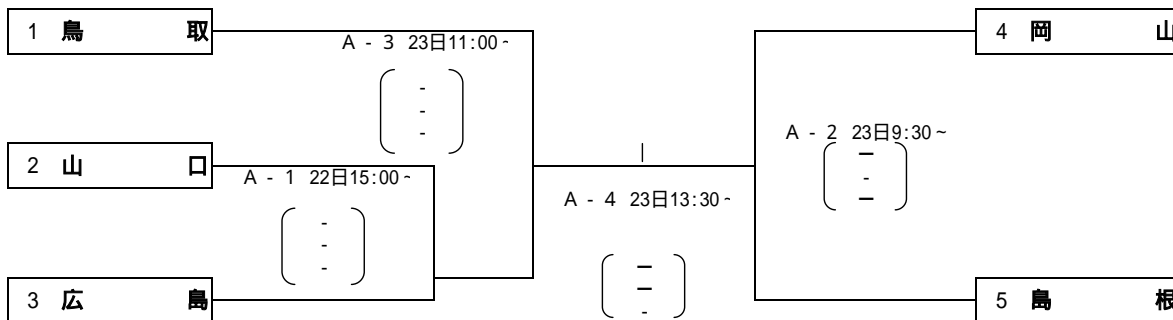

4 成年女子9人制

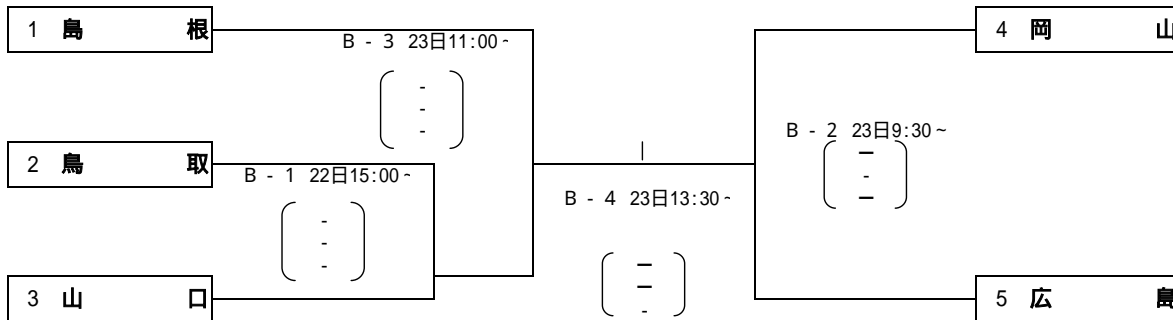

第64回国民体育大会バレーボール競技中国ブロック大会
少年男女組合せ

【期日】平成21年8月22日(土)～23日(日)

【会場】安来市民体育館

22日 試合No1～5

23日 試合No6～10

1 少年男子

	1 鳥取県	2 広島県	3 島根県	4 岡山県	5 山口県	勝 敗	順位
1 鳥取県		A - 1 22日 (-) (-) (-)	A - 6 23日 (-) (-) (-)	A - 9 23日 (-) (-) (-)	A - 3 22日 (-) (-) (-)	勝 敗	位
2 広島県	A - 1 22日 (-) (-) (-)		A - 4 22日 (-) (-) (-)	A - 7 23日 (-) (-) (-)	A - 10 23日 (-) (-) (-)	勝 敗	位
3 島根県	A - 6 23日 (-) (-) (-)	A - 4 22日 (-) (-) (-)		A - 2 22日 (-) (-) (-)	A - 8 23日 (-) (-) (-)	勝 敗	位
4 岡山県	A - 9 23日 (-) (-) (-)	A - 7 23日 (-) (-) (-)	A - 2 22日 (-) (-) (-)		A - 5 22日 (-) (-) (-)	勝 敗	位
5 山口県	A - 3 22日 (-) (-) (-)	A - 10 23日 (-) (-) (-)	A - 8 23日 (-) (-) (-)	A - 5 22日 (-) (-) (-)		勝 敗	位

2 少年女子

	1 広島県	2 鳥取県	3 岡山県	4 山口県	5 島根県	勝 敗	順位
1 広島県		B - 1 22日 (-) (-) (-)	B - 6 23日 (-) (-) (-)	B - 9 23日 (-) (-) (-)	B - 3 22日 (-) (-) (-)	勝 敗	位
2 鳥取県	B - 1 22日 (-) (-) (-)		B - 4 22日 (-) (-) (-)	B - 7 23日 (-) (-) (-)	B - 10 23日 (-) (-) (-)	勝 敗	位
3 岡山県	B - 6 23日 (-) (-) (-)	B - 4 22日 (-) (-) (-)		B - 2 22日 (-) (-) (-)	B - 8 23日 (-) (-) (-)	勝 敗	位
4 山口県	B - 9 23日 (-) (-) (-)	B - 7 23日 (-) (-) (-)	B - 2 22日 (-) (-) (-)		B - 5 22日 (-) (-) (-)	勝 敗	位
5 島根県	B - 3 22日 (-) (-) (-)	B - 10 23日 (-) (-) (-)	B - 8 23日 (-) (-) (-)	B - 5 22日 (-) (-) (-)		勝 敗	位